

ADEPT-SERVICE

Al. Wojska Polskiego 20A

05 -800 Pruszków

tel.: 022 758 21 90, ...91, fax: 022 758 89 10

e-mail: biuro@adept-service.com

www.adept-service.com



DYSZA CZYSZCZĄCA RN 46...



- Czyszczenie i suszenie obrabianych detali i narzędzi,
- Przekroje dysz i prędkość obrotowa dobierane do potrzeb klienta,
- Zmienny przepływ powietrza zapewnia optymalne warunki czyszczenia,
- Oznaczenia: RN46-L-d

Średnica dyszy ϕd	0.6	0.8	1.0	1.2	1.4	1.6	1.8	2.0
Zużycie powietrza l/min (przy 6 bar)	40	80	110	180	280	360	460	570

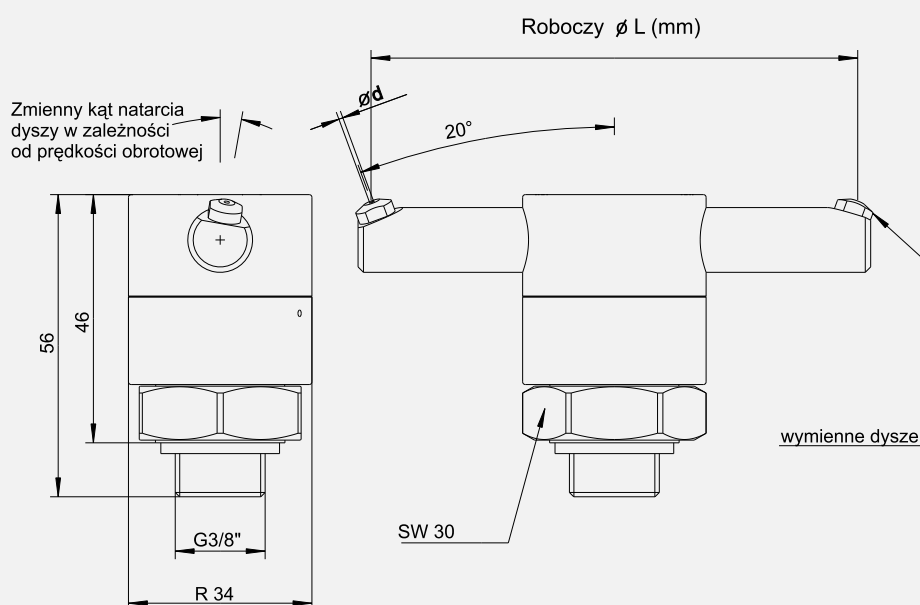

Standardowe wymiary

Roboczy ϕL (mm)	75	90	100	110	120	130	140	150	160	170	180	200
-----------------------	----	----	-----	-----	-----	-----	-----	-----	-----	-----	-----	-----

Kompresor : min. 5 bar - max. 10 bar, (powietrze suche, odolejone, filtrowane)