

ADEPT-SERVICE

Al.Wojska Polskiego 20A

05 -800 Pruszków

tel.: 022 758 21 90, ...91, fax: 022 758 89 10

e-mail: biuro@adept-service.com

www.adept-service.com



DYSZA CZYSZCZĄCA ARN 50



- Suszenie i czyszczenie detali, narzędzi sprężonym powietrzem,
- Regulacja średnicy poszczególnych dysz i obrotów,
- Wysoki efekt czyszczenia poprzez zmienny strumień powietrza,
- Typ Z: z dwoma dyszami,
- Typ S: z czujnikami RS50-1-050 i kablem,
- Oznaczenie: ARN50 - L - d.



Dysza - ϕ d	0.6	0.8	1.0	1.2	1.4	1.6	1.8	2.0
Zużycie powietrza przy jednej dyszy, na stronę l/min (przy 6 bar)	100	140	170	240	340	420	520	630
Zużycie powietrza przy dwóch dyszach, na stronę l/min (przy 6 bar)	140	220	280	420	620	780	980	1200

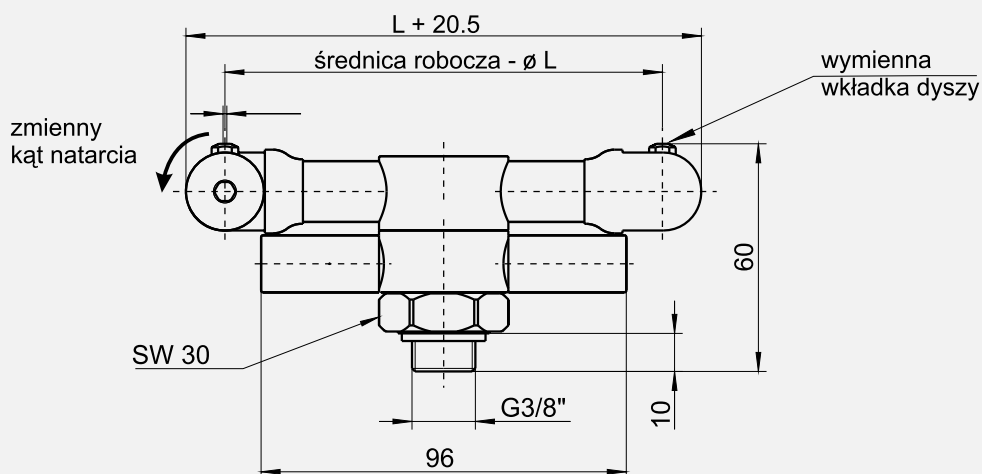

Standardowe wymiary:

Roboczy- ϕ L (mm)	75	90	100	110	120	130	140	150	160	170	180	200

Kompresor : min. 5 bar - max. 10 bar, powietrze osuszone i nie zaolejone, filtrowane,

Prędkość pracy : około 600 obr./min (niezależnie od ciśnienia)